

# Loop

## Instructions: Living Cocoon™

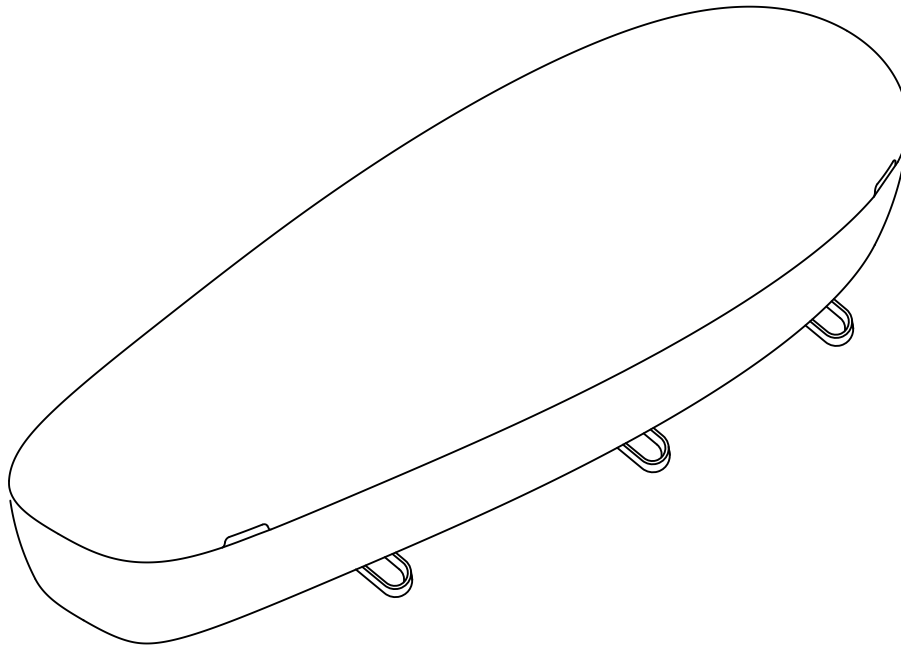

- NL** Voor een respectvolle, duurzame en natuurlijke uitvaart.
- EN** For a respectful, sustainable, and natural funeral.
- DE** Für eine respektvolle, nachhaltige und natürliche Bestattung.
- ES** Para un funeral respetuoso, sostenible y natural.
- FR** Pour des funérailles respectueuses, durables et naturelles.

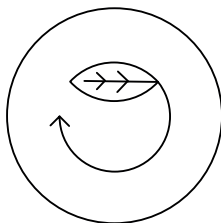

100% Nature

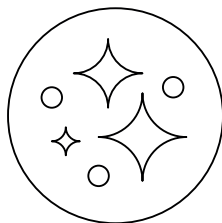

Biodegradable

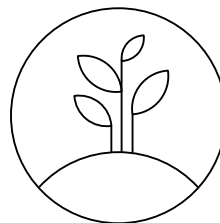

Enriching

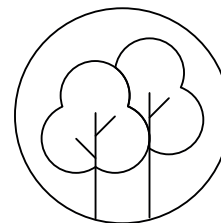

Everlasting

- NL** Voor vragen, ondersteuning of feedback, neem contact op met Loop Biotech.
- EN** For questions, support, or feedback, contact Loop Biotech.
- DE** Bei Fragen, Unterstützung oder Feedback kontaktieren Sie Loop Biotech.
- ES** Para preguntas, soporte o comentarios, contacte con Loop Biotech.
- FR** Pour des questions, de l'assistance ou des retours, contactez Loop Biotech.

 +31 6 21 36 16 71

 [info@loop-biotech.com](mailto:info@loop-biotech.com)

 [loop-biotech.com](https://loop-biotech.com)



**NL** Bekijk de instructievideo



**EN** Watch the instruction video

## 1 Dimensions

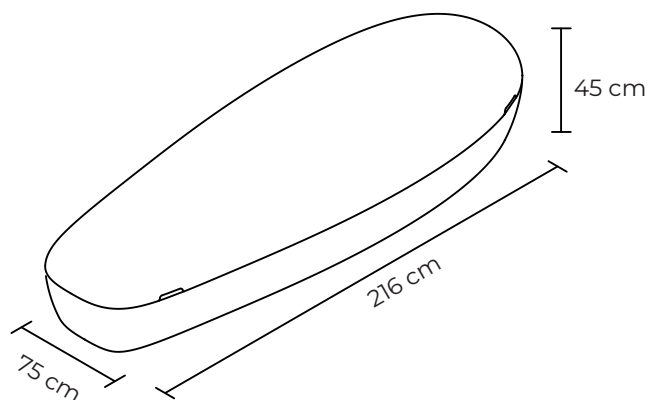

Outer dimensions

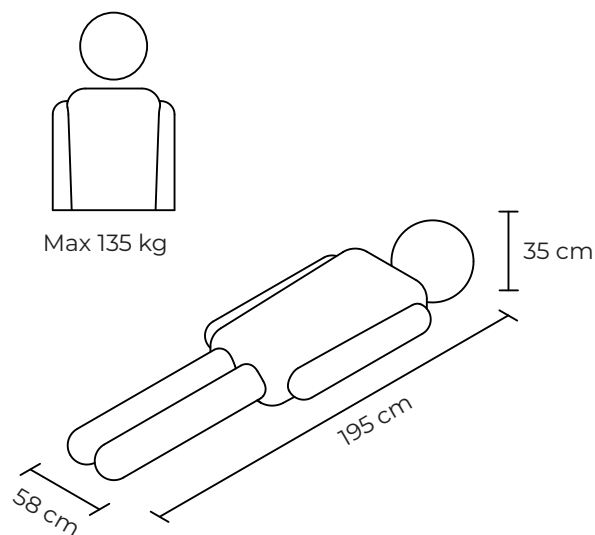

Inner dimensions

## 2 Storage conditions

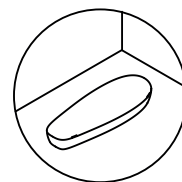
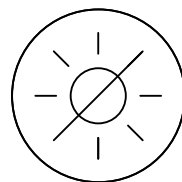
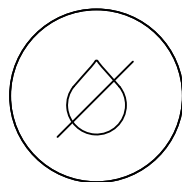
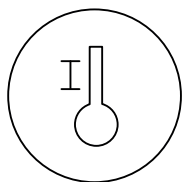
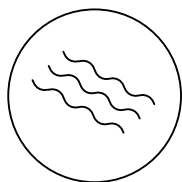

**NL** Goede ventilatie.

**NL** 15–25°C bewaren.

**NL** Vochtigheid 40–60%.

**NL** Geen direct zonlicht.

**NL** Vlakke ondergrond.

**EN** Good ventilation.

**EN** Store at 15–25°C.

**EN** Humidity 40–60%.

**EN** No direct sunlight.

**EN** Flat surface.

**DE** Gute Belüftung.

**DE** Bei 15–25°C lagern.

**DE** Feuchtigkeit 40–60%.

**DE** Kein direktes Sonnenlicht.

**DE** Flache Oberfläche.

**ES** Buena ventilación.

**ES** Guardar a 15–25°C.

**ES** Humedad 40–60%.

**ES** Sin luz solar directa.

**ES** Superficie plana.

**FR** Bonne ventilation.

**FR** Conserver à 15–25°C.

**FR** Humidité 40–60%.

**FR** Éviter la lumière directe.

**FR** Surface plane.

**NL** Bewaar onder dezelfde omstandigheden als andere traditionele uitvaartproducten.

**EN** Store under same conditions as other traditional funeral products.

**DE** Unter gleichen Bedingungen wie andere traditionelle Bestattungsprodukte lagern.

**ES** Guardar en las mismas condiciones que otros productos funerarios tradicionales.

**FR** Conserver dans les mêmes conditions que d'autres produits funéraires traditionnels.

### 3 Warnings

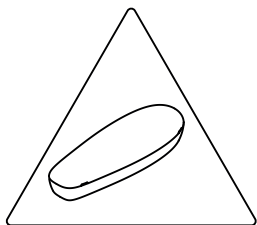

- NL** De Cocoon™ is een natuurproduct en daardoor kwetsbaarder. Behandel met zorg. Horizontaal vervoeren en opslaan.
- EN** The Cocoon™ is a natural product and therefore more fragile. Handle with care. Transport and store horizontally.
- DE** Der Cocoon™ ist ein Naturprodukt und daher empfindlicher. Vorsichtig behandeln. Horizontal transportieren und lagern.
- ES** El Cocoon™ es un producto natural y, por lo tanto, más frágil. Manipule con cuidado. Transporte y almacene horizontalmente.
- FR** Le Cocoon™ est un produit naturel et donc plus fragile. Manipulez avec soin. Transportez et stockez horizontalement.

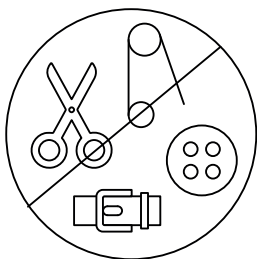

- NL** Vermijd het aanraken van het product met scherpe voorwerpen zoals ritsen, manchetknopen, riemen of scharen.
- EN** Avoid touching the product with sharp objects such as zippers, cufflinks, belts, or scissors.
- DE** Vermeiden Sie den Kontakt mit scharfen Gegenständen wie Reißverschlüssen, Manschettenknöpfen, Gürteln oder Scheren.
- ES** Evite tocar el producto con objetos afilados como cremalleras, gemelos, cinturones o tijeras.
- FR** Évitez de toucher le produit avec des objets pointus comme des fermetures éclair, boutons de manchette, ceintures ou ciseaux.

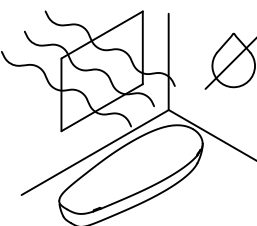

- NL** Bewaar de Cocoon™ horizontaal in een droge en goed geventileerde ruimte.
- EN** Store the Cocoon™ horizontally in a dry and well-ventilated space.
- DE** Lagern Sie den Cocoon™ horizontal in einem trockenen und gut belüfteten Raum.
- ES** Guarde el Cocoon™ horizontalmente en un lugar seco y bien ventilado.
- FR** Conservez le Cocoon™ horizontalement dans un endroit sec et bien ventilé.



- NL** Til de Cocoon™ altijd met deksel én met 2 personen.
- EN** Always lift the Cocoon™ with the lid on and with 2 people.
- DE** Heben Sie den Cocoon™ immer mit Deckel und zu zweit.
- ES** Levante siempre el Cocoon™ con la tapa y entre 2 personas.
- FR** Soulevez toujours le Cocoon™ avec le couvercle et à 2 personnes.

## 4 Unpacking

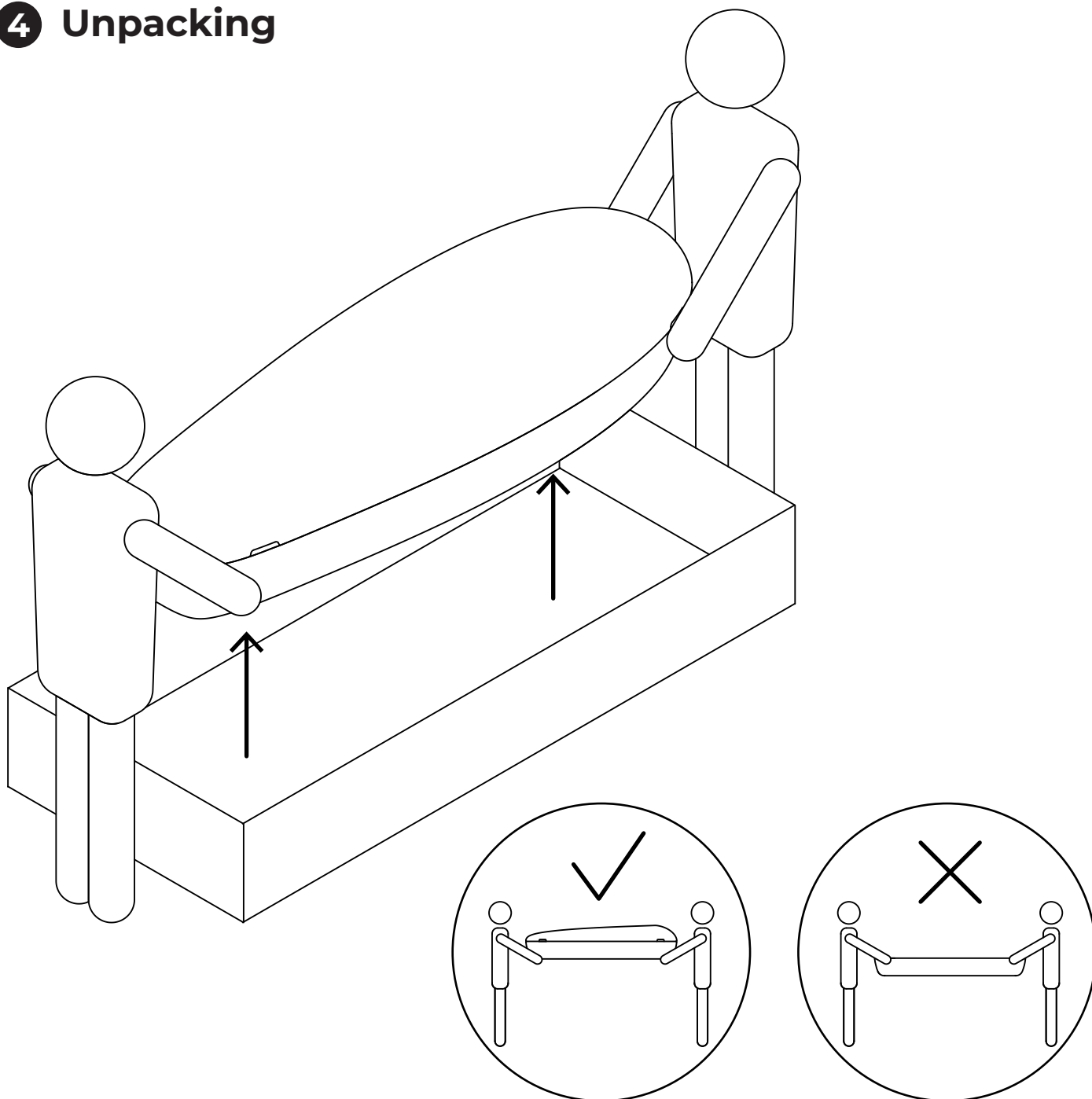

- NL** Til de Cocoon™ met twee personen uit de doos door deze uitsluitend aan de onderkant vast te pakken.
- EN** Lift the Cocoon™ out of the box with two people, holding it only from the bottom.
- DE** Heben Sie den Cocoon™ mit zwei Personen aus der Box, indem Sie ihn nur unten anfassen.
- ES** Saquen el Cocoon™ de la caja entre dos personas, sosteniéndolo solo por la base.
- FR** Soulevez le Cocoon™ à deux personnes hors de la boîte en le tenant uniquement par le bas.

## 5 Removing the lid

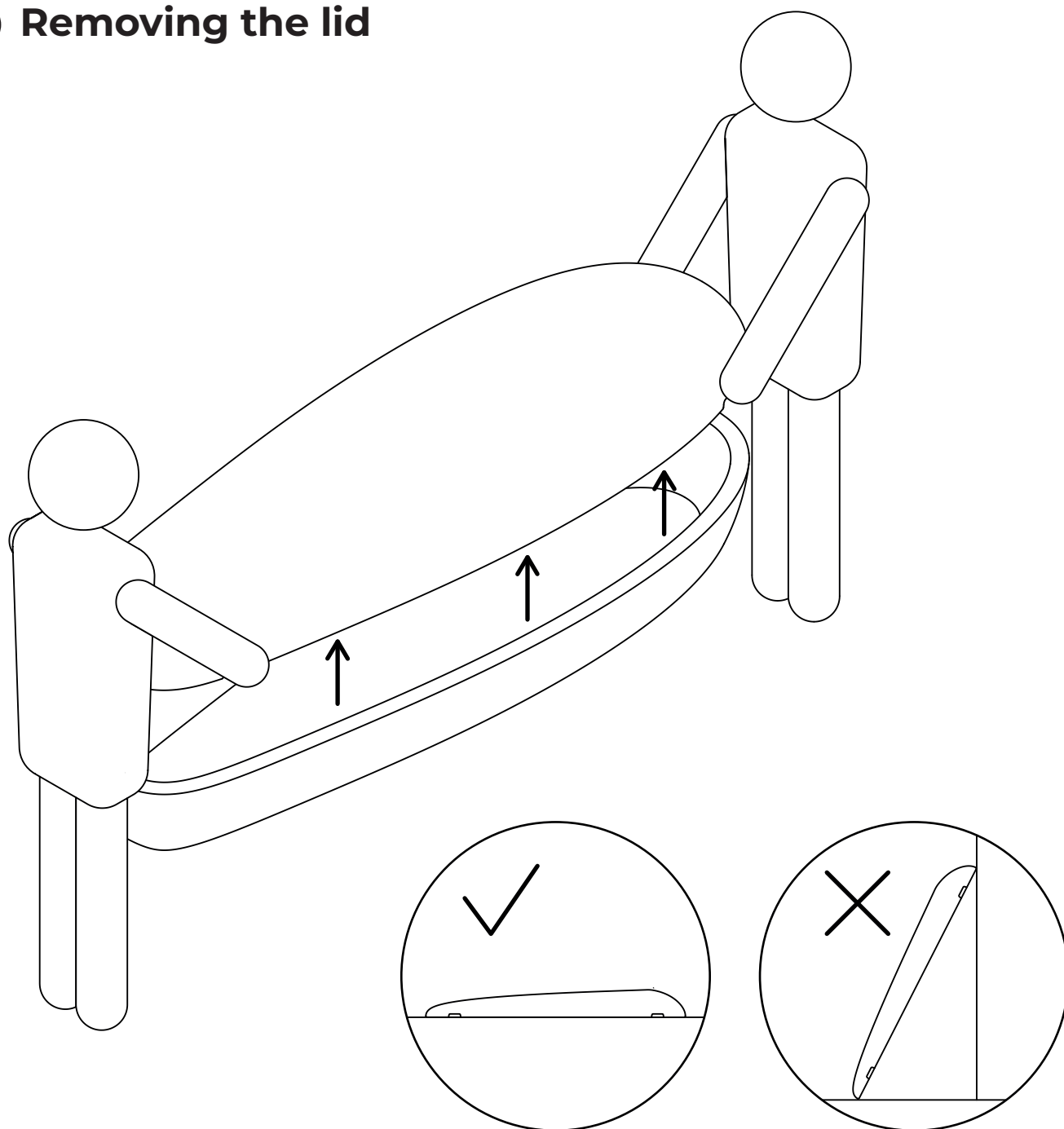

- NL** Haal de deksel er voorzichtig af met minimaal twee personen en leg deze horizontaal weg.
- EN** Carefully remove the lid with at least two people and place it down horizontally.
- DE** Entfernen Sie den Deckel vorsichtig mit mindestens zwei Personen und legen Sie ihn waagrecht ab.
- ES** Retire la tapa con cuidado entre al menos dos personas y colóquela horizontalmente.
- FR** Retirez le couvercle délicatement avec au moins deux personnes et posez-le à l'horizontale.

## 6 Preparation



Watch the jute strap instruction video here

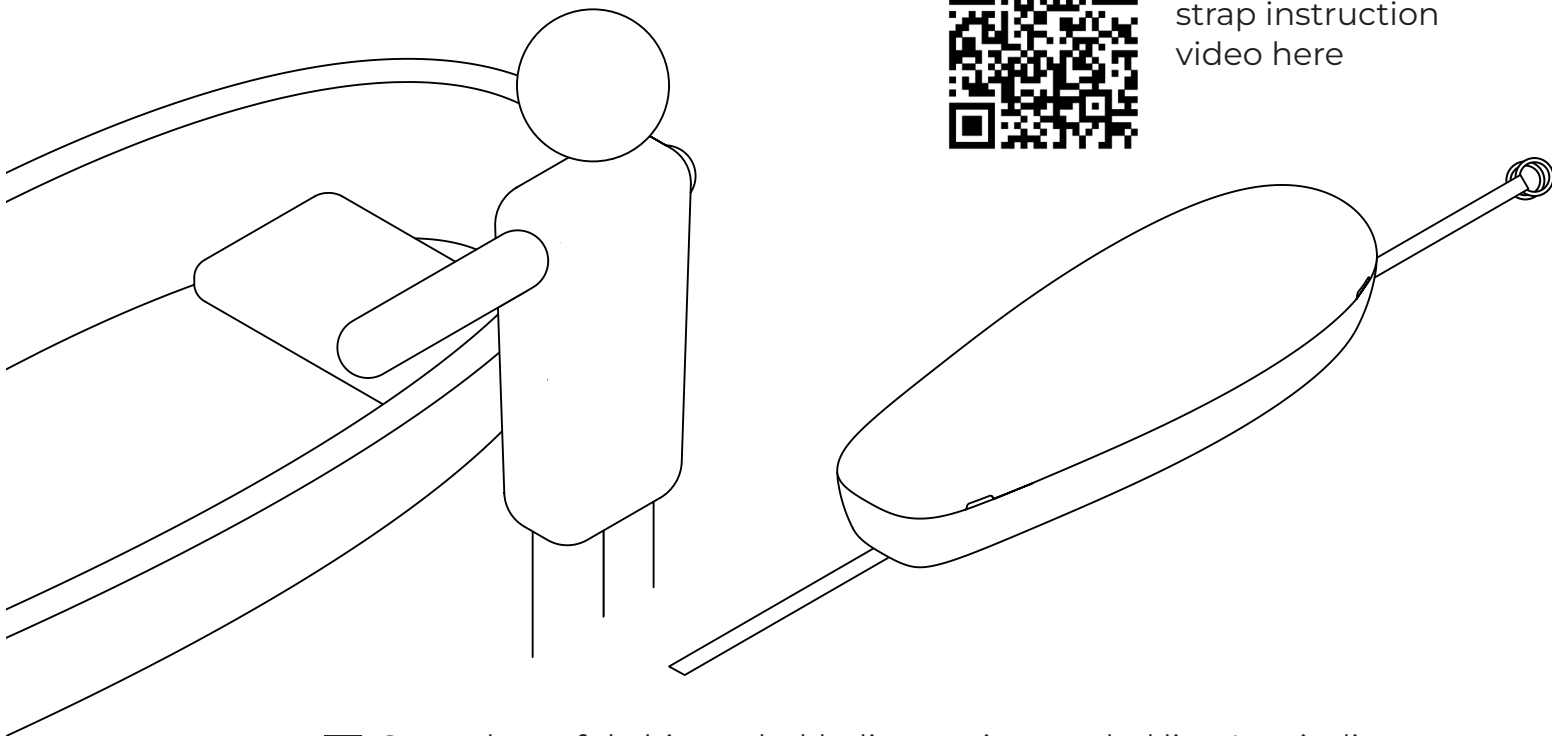

- NL** Controleer of de binnenbekleding netjes en glad ligt. Leg indien gewenst alvast de jute band onder de cocoon klaar.
- EN** Check if the inner lining lies neatly and smoothly. If desired, place the jute band under the cocoon in advance.
- DE** Überprüfen Sie, ob die Innenauskleidung ordentlich und glatt liegt. Falls gewünscht, legen Sie das Juteband vorab unter den Kokon.
- ES** Verifique que el revestimiento interior esté liso y bien colocado. Si lo desea, coloque la banda de yute debajo del capullo.
- FR** Vérifiez que la doublure intérieure est bien lisse. Si souhaité, placez la bande de jute sous le cocon à l'avance.



Watch the moss instruction video here

- NL** Als het mos er nog niet in zit: Leg het mos er in, verdeel het netjes en druk goed aan. Plaats het groene gedeelte naar boven. Plaats een apart stukje mos om de hoofdsteen.
- EN** If the moss is not yet inside: Place the moss, spread it evenly, and press it down. Place the green side up. Add a separate piece of moss for the headrest.
- DE** Falls das Moos noch nicht drin ist: Legen Sie das Moos hinein, verteilen Sie es gleichmäßig und drücken Sie es an. Die grüne Seite nach oben. Ein separates Stück Moos für das Kopfteil hinzufügen.
- ES** Si el musgo aún no está dentro: Coloque el musgo, distribúyalo uniformemente y presione bien. Coloque el lado verde hacia arriba. Añada un trozo de musgo para el reposacabezas.
- FR** Si la mousse n'est pas encore dedans : Placez-la, répartissez-la bien et appuyez. Placez le côté vert vers le haut. Ajoutez un morceau de mousse pour l'appui-tête.

## 7 Placement of the deceased

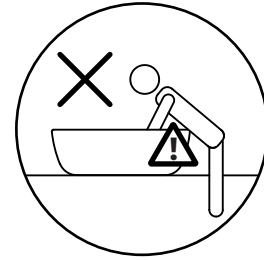
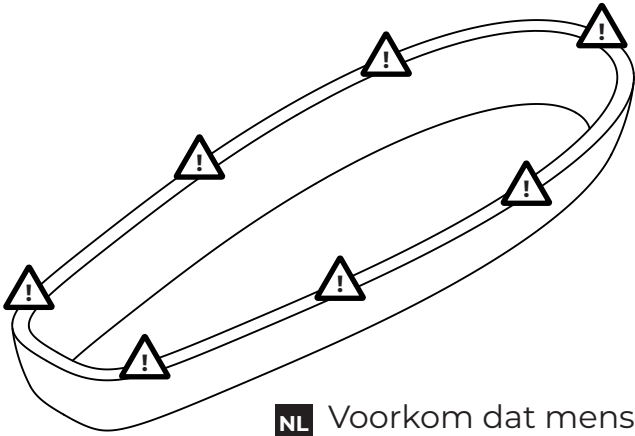

- NL** Voorkom dat mensen tijdens de plaatsing van de overledene tegen de wanden leunen om beschadiging te voorkomen.
- EN** Prevent people from leaning against the walls during the placement of the deceased to avoid damage.
- DE** Verhindern Sie, dass Personen während der Platzierung des Verstorbenen gegen die Wände leunen, um Schäden zu vermeiden.
- ES** Evite que las personas se lean contra las paredes durante la colocación del difunto para evitar daños.
- FR** Empêchez les personnes de s'appuyer contre les murs lors de la mise en place du défunt pour éviter tout dommage.

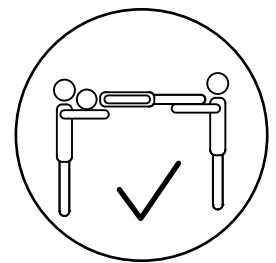
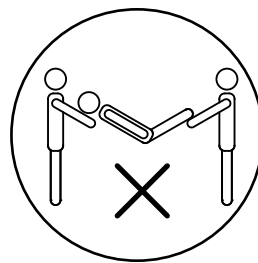
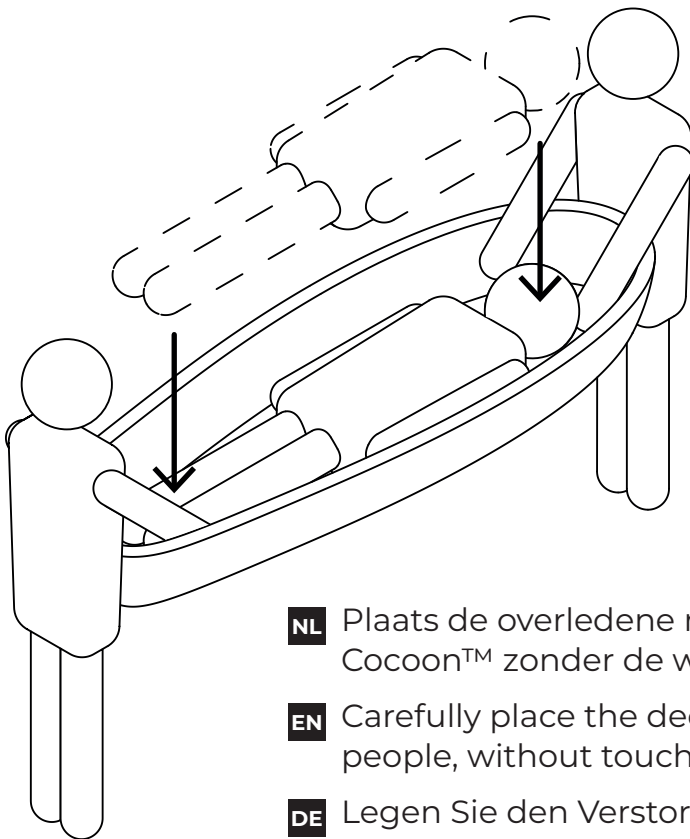

- NL** Plaats de overledene met minimaal twee personen voorzichtig in de Cocoon™ zonder de wanden aan te raken.
- EN** Carefully place the deceased in the Cocoon™ with at least two people, without touching the walls.
- DE** Legen Sie den Verstorbenen mit mindestens zwei Personen vorsichtig in die Cocoon™, ohne die Wände zu berühren.
- ES** Coloque cuidadosamente al difunto en la Cocoon™ con al menos dos personas, sin tocar las paredes.
- FR** Placez le défunt avec précaution dans la Cocoon™ avec au moins deux personnes, sans toucher les parois.

## 8 Placing the lid

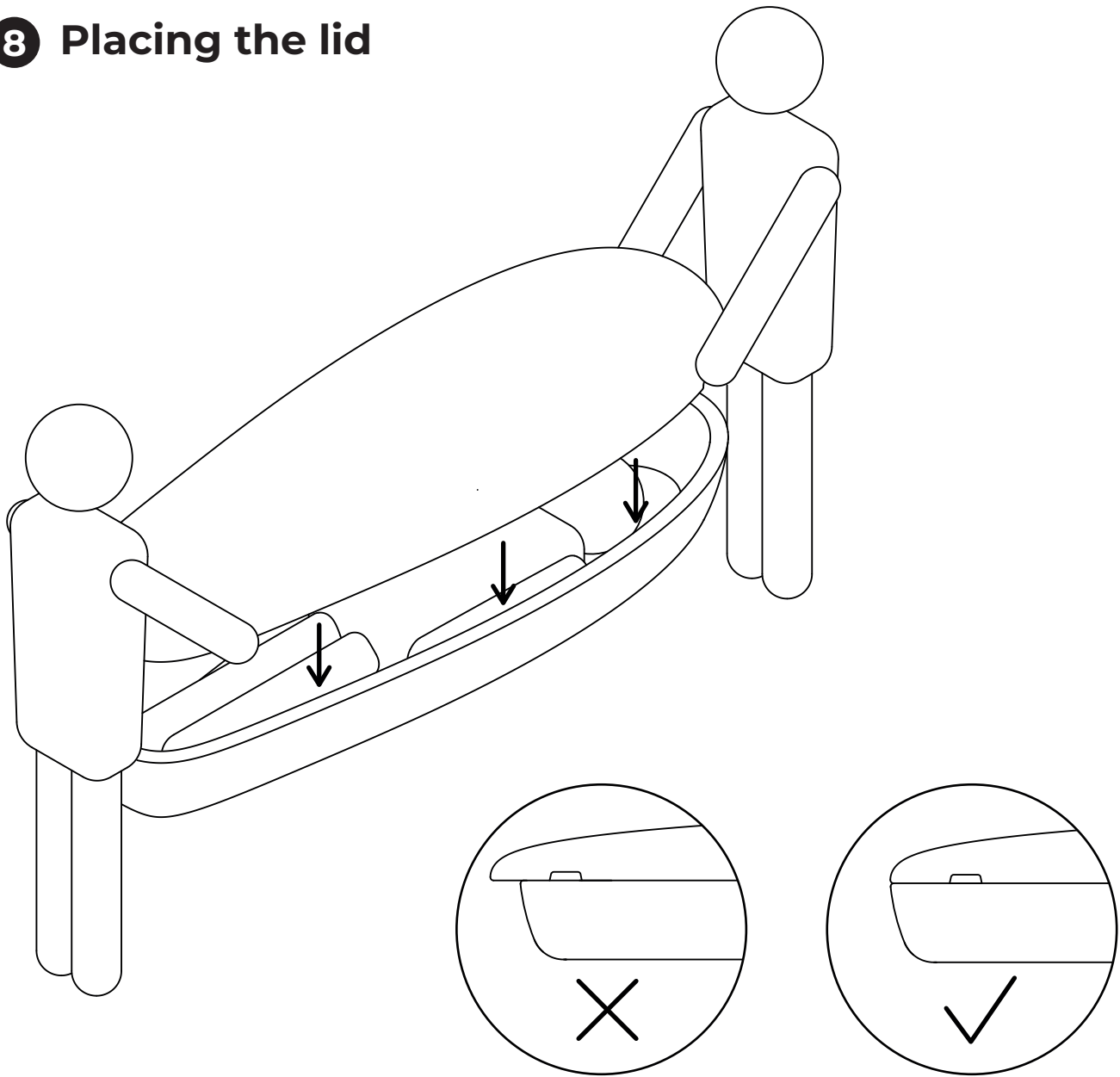

- NL** Plaats de deksel voorzichtig terug op de Cocoon™. Zorg dat de onderkant en de deksel goed op elkaar aansluiten door dit te controleren aan het voeteneinde.
- EN** Carefully place the lid back on the Cocoon™. Ensure that the bottom and lid align properly by checking this at the foot end.
- DE** Setzen Sie den Deckel vorsichtig zurück auf die Cocoon™. Stellen Sie sicher, dass Boden und Deckel am Fußende richtig anliegen.
- ES** Coloque la tapa con cuidado de nuevo sobre la Cocoon™. Asegúrese de que la base y la tapa encajen bien revisándolo en el extremo inferior.
- FR** Remplacez le couvercle délicatement sur la Cocoon™. Assurez-vous que le fond et le couvercle s'ajustent bien en vérifiant au pied.

## 9 Closing the jute strap



Watch the jute strap instruction video here

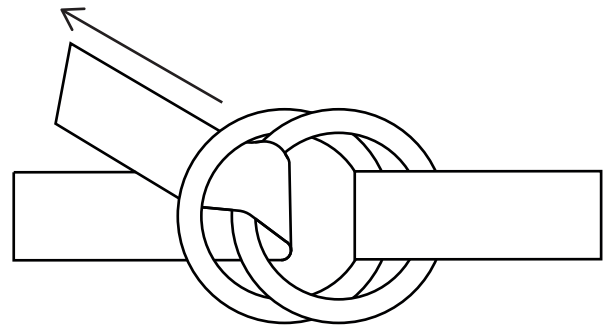
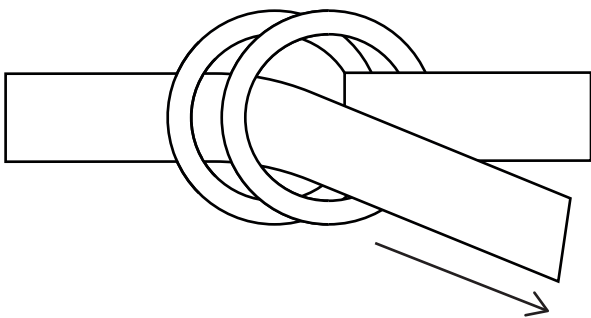
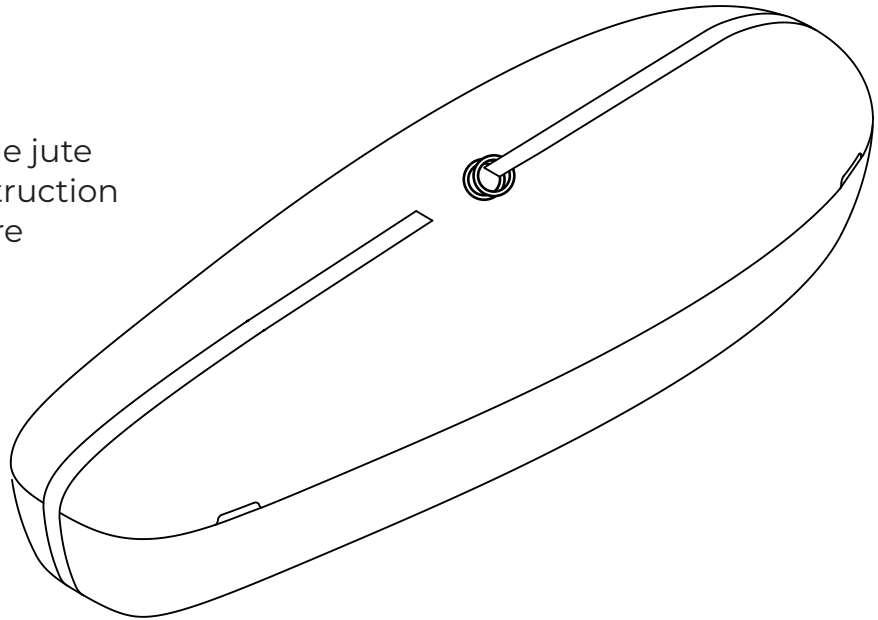

**NL** Haal het lint door de twee houten ringen en daarna door de onderste ring terug. Trek tenslotte voorzichtig aan. Bind de jute band stevig vast, maar trek niet te hard aan om te voorkomen dat de houten ring breekt.

**EN** Thread the ribbon through the two wooden rings and then back through the lower ring. Finally, pull gently. Tie the jute band firmly, but do not pull too hard to avoid breaking the wooden ring.

**DE** Ziehe das Band durch die beiden Holzringe und dann zurück durch den unteren Ring. Ziehe schließlich vorsichtig. Binde das Juteband fest, aber ziehe nicht zu stark, um den Holzring nicht zu brechen.

**ES** Pasa la cinta por los dos aros de madera y luego de vuelta por el aro inferior. Finalmente, tira con cuidado. Ata la banda de yute firmemente, pero no tires demasiado fuerte para evitar romper el aro de madera.

**FR** Passez le ruban dans les deux anneaux en bois, puis revenez par l'anneau inférieur. Enfin, tirez doucement. Attachez fermement la bande de jute, mais ne tirez pas trop fort pour éviter de casser l'anneau en bois.

## 10 Internal transportation

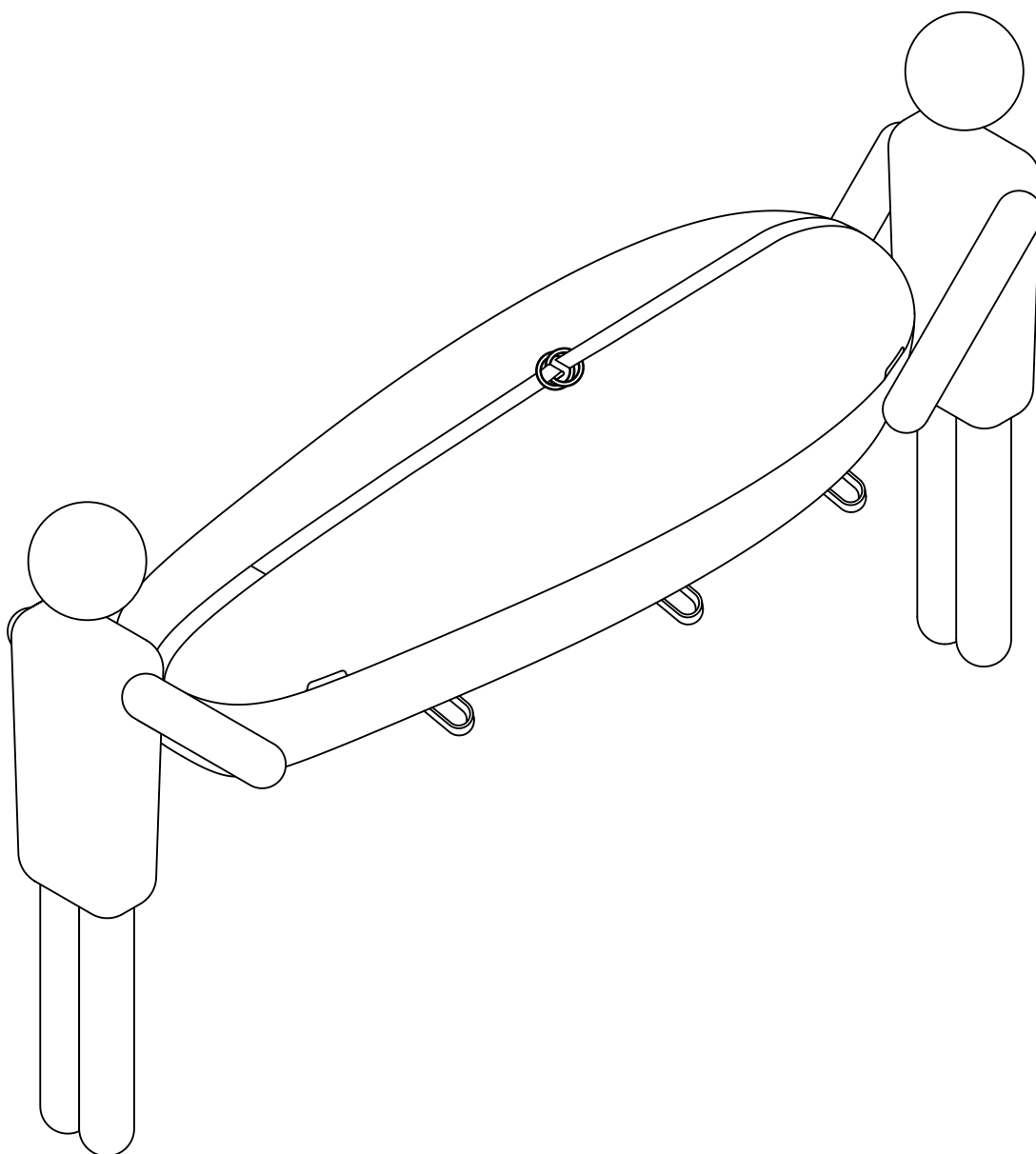

- NL** Til de Cocoon™ aan het hoofd- en voeteneinde met twee personen vanuit de onderkant op. De Cocoon™ moet altijd met deksel getild worden.
- EN** Lift the Cocoon™ at the head and foot ends from underneath with two people. The Cocoon™ must always be lifted with the lid on.
- DE** Heben Sie die Cocoon™ am Kopf- und Fußende von unten mit zwei Personen an. Die Cocoon™ muss immer mit Deckel getragen werden.
- ES** Levanten la Cocoon™ por la cabeza y los pies desde abajo entre dos personas. La Cocoon™ debe levantarse siempre con la tapa puesta.
- FR** Soulevez le Cocoon™ par la tête et les pieds par-dessous à deux personnes. La Cocoon™ doit toujours être soulevée avec le couvercle.

## 11 Cooling

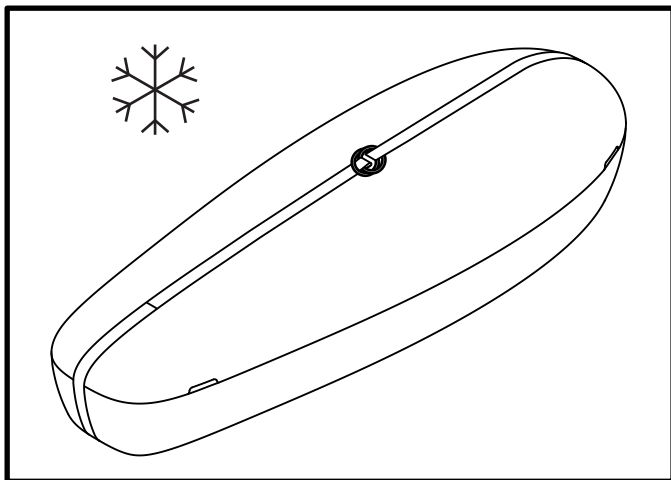

- NL** De Cocoon™ is geschikt om te bewaren in een koelcel bij temperaturen tussen 0- 4°C.
- EN** The Cocoon™ is suitable for storage in a cooling chamber at temperatures between 0-4°C.
- DE** Der Cocoon™ ist geeignet zur Lagerung in einer Kühlzelle bei Temperaturen zwischen 0-4°C.
- ES** El Cocoon™ es apto para almacenarse en una cámara frigorífica a temperaturas entre 0-4°C.
- FR** Le Cocoon™ est adapté au stockage dans une chambre froide à des températures entre 0-4°C.

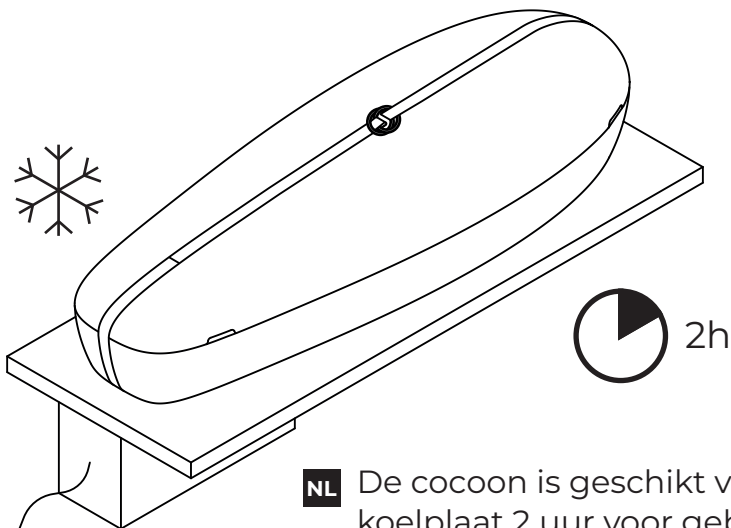

- NL** De cocoon is geschikt voor een RVS koelplaat. Let op: schakel de koelplaat 2 uur voor gebruik uit om aanvriezen te voorkomen.
- EN** The cocoon is suitable for a stainless steel cooling plate. Note: Turn off the cooling plate 2 hours before use to prevent freezing.
- DE** Der Kokon ist für eine edelstahl Kühlplatte geeignet. Schalten Sie diese 2 Stunden vorher aus, um Einfrieren zu vermeiden.
- ES** El capullo es apto para una acero inoxidable placa refrigerante. Nota: Apague la placa 2 horas antes de usar para evitar la congelación.
- FR** Le cocon convient à une acier inoxydable plaque froide. Éteignez-la 2 heures avant pour éviter le gel.

## 12 External transportation

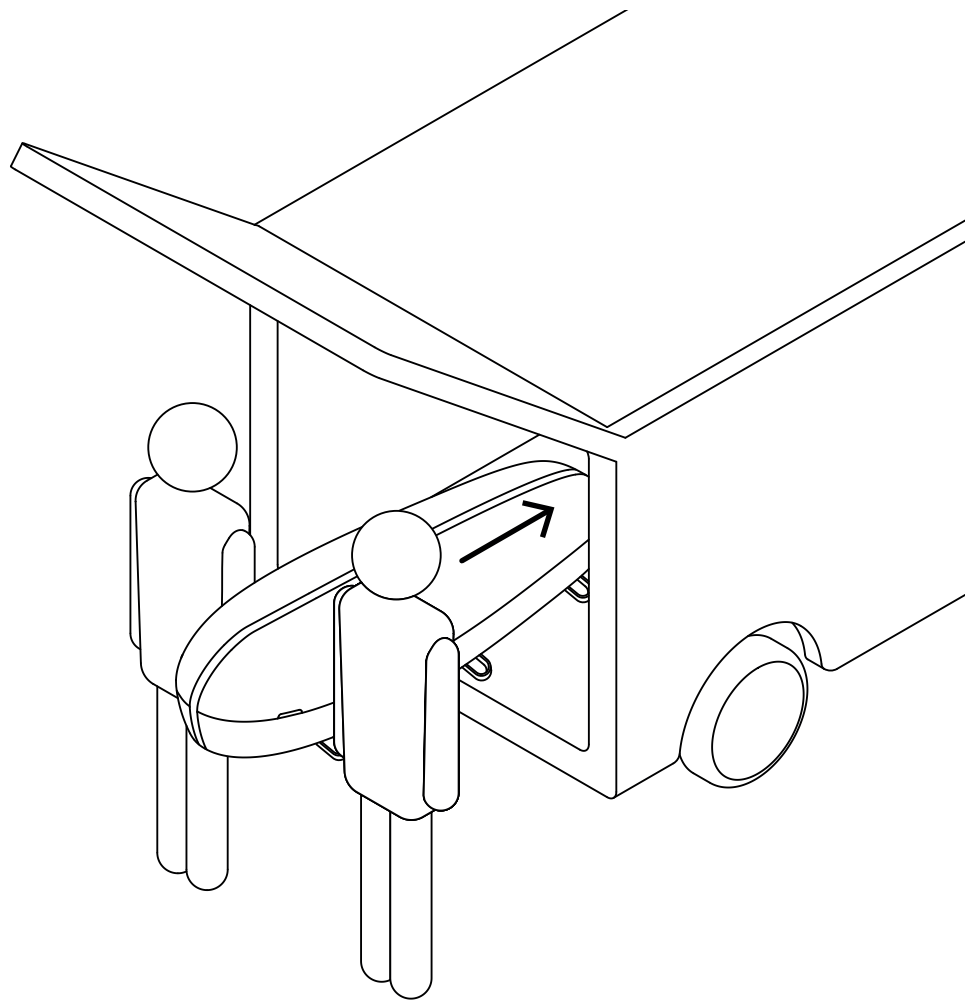
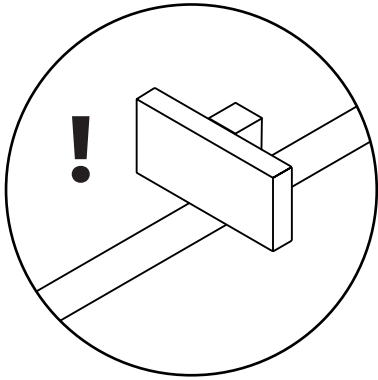

- NL** Plaats de Cocoon™ horizontaal in de rouw- of overbrenghauto. Zorg ervoor dat de Cocoon™ tijdens het plaatsen in de auto nergens tegenaan komt of langs schuurt.
- EN** Place the Cocoon™ horizontally in the hearse or transfer vehicle. Ensure that the Cocoon™ does not touch or scrape against anything while being placed in the car.
- DE** Platzieren Sie den Cocoon™ horizontal im Bestattungs- oder Transportfahrzeug. Stellen Sie sicher, dass der Cocoon™ beim Einbau ins Auto nichts berührt oder streift.
- ES** Coloque el Cocoon™ horizontalmente en el coche fúnebre o vehículo de traslado. Asegúrese de que el Cocoon™ no toque ni roce nada al colocarlo en el coche.
- FR** Placez la Cocoon™ à l'horizontale dans le corbillard ou le véhicule de transport. Assurez-vous que le Cocoon™ ne touche ni ne frotte rien lors de son installation dans la voiture.



- NL** Gebruik zachte bevestigingsmiddelen om afdrucken op de Cocoon™ te voorkomen.
- EN** Use soft fasteners to prevent marks on the Cocoon™.
- DE** Verwenden Sie weiche Befestigungen, um Abdrücke auf dem Cocoon™ zu vermeiden.
- ES** Utilice sujetadores suaves para evitar marcas en el Cocoon™.
- FR** Utilisez des attaches douces pour éviter les marques sur la Cocoon™.

## 13 Funeral

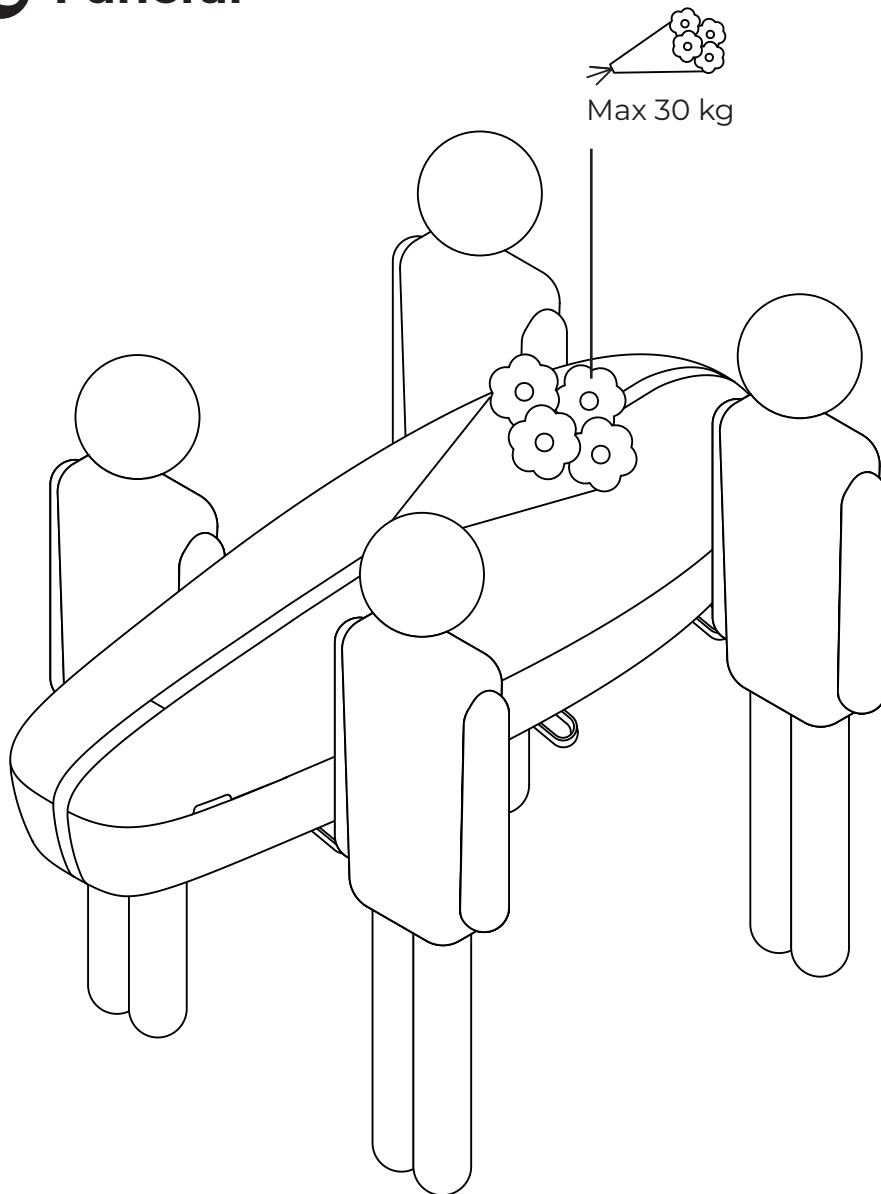

**NL** Til de Cocoon™ altijd met minimaal vier personen aan de buitenste jute handvatten. De Cocoon™ kan op 2 schragen worden gezet. Hij is ook geschikt om op te schilderen, hiervoor bieden we natuurlijke verf aan.

**EN** Always lift the Cocoon™ with at least four people using the outer jute handles. The Cocoon™ can be placed on 2 trestles. It is also suitable for painting, for which we offer natural paint.

**DE** Heben Sie den Cocoon™ immer mit mindestens vier Personen an den äußeren Jutegriffen an. Der Cocoon™ kann auf 2 Böcke gestellt werden. Er eignet sich auch zum Bemalen, wofür wir Naturfarben anbieten.

**ES** Levante siempre el Cocoon™ con al menos cuatro personas usando las asas de yute exteriores. El Cocoon™ se puede colocar sobre 2 caballetes. También es apto para pintar, y ofrecemos pintura natural para ello.

**FR** Soulevez toujours le Cocoon™ avec au moins quatre personnes en tenant les poignées extérieures en jute. Le Cocoon™ peut être posé sur 2 tréteaux. Il est également adapté à la peinture, pour laquelle nous proposons de la peinture naturelle.

## 14 Cremation

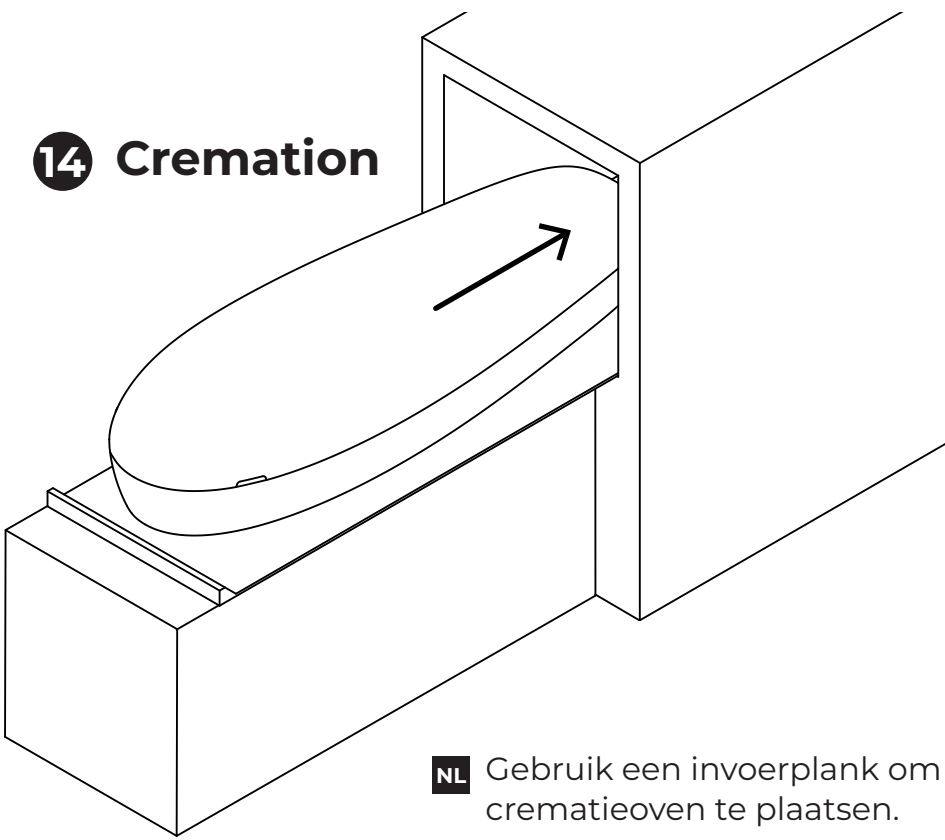

**NL** Gebruik een invoerplank om de Cocoon™ in de crematieoven te plaatsen.

**EN** Use a loading board to place the Cocoon™ in the cremation oven.

**DE** Verwenden Sie ein Einführungsbrett, um den Cocoon™ in den Kremationsofen zu schieben.

**ES** Utilice una tabla de carga para colocar el Cocoon™ en el horno crematorio.

**FR** Utilisez une planche d'insertion pour placer la Cocoon™ dans le four crématoire.

## 15 Burial

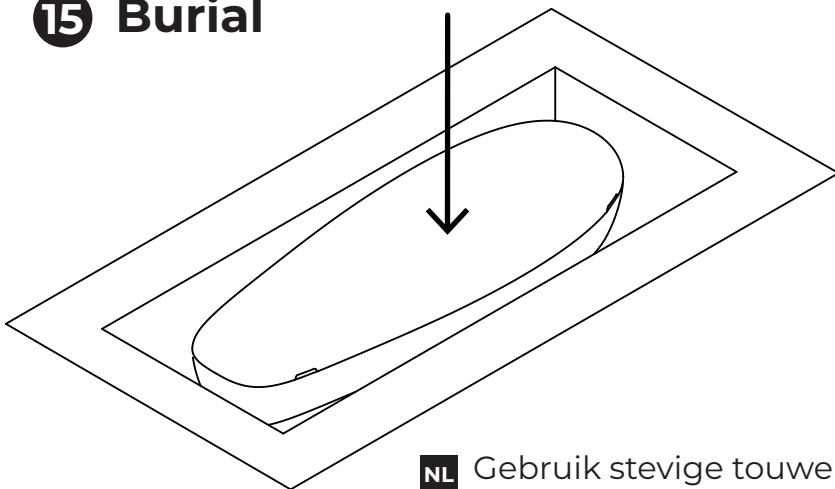

**NL** Gebruik stevige touwen of een mechanische lift om de Cocoon™ gelijkmatig te laten zakken.

**EN** Use sturdy ropes or a mechanical lift to lower the Cocoon™ evenly.

**DE** Benutzen Sie stabile Seile oder einen mechanischen Lift, um den Cocoon™ gleichmäßig abzusenken.

**ES** Use cuerdas resistentes o un elevador mecánico para bajar el Cocoon™ de manera uniforme.

**FR** Utilisez des cordes solides ou un élévateur mécanique pour descendre le Cocoon™ uniformément.

- NL** Voor vragen, ondersteuning of feedback, neem contact op met Loop Biotech.
- EN** For questions, support, or feedback, contact Loop Biotech.
- DE** Bei Fragen, Unterstützung oder Feedback kontaktieren Sie Loop Biotech.
- ES** Para preguntas, soporte o comentarios, contacte con Loop Biotech.
- FR** Pour des questions, de l'assistance ou des retours, contactez Loop Biotech.

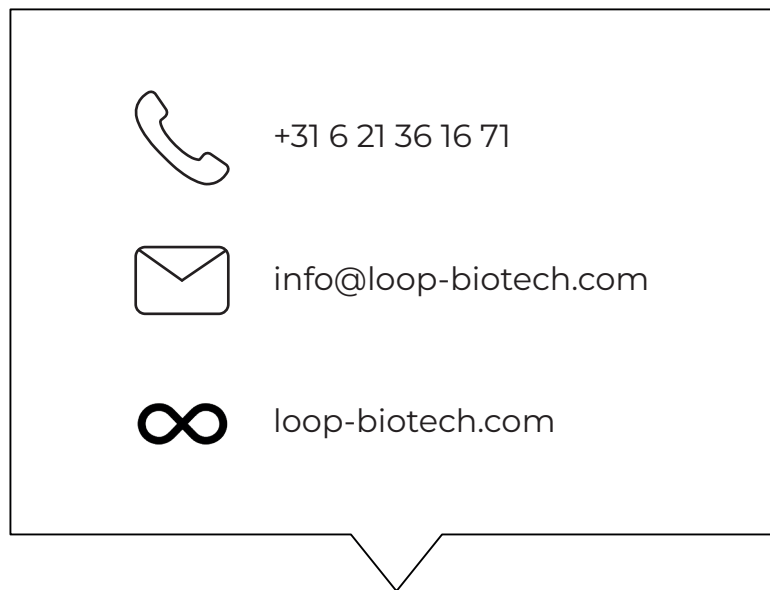

**loop**